

Línea

Forteplas



Somos Grupo Rotoplas



Una compañía internacional líder en **Soluciones de Almacenamiento, Conducción de fluidos, Tratamiento, Presurización y Calentamiento del agua**. Con un amplio portafolio de productos de máxima calidad que **acompañan cada etapa del ciclo del agua**.

De origen mexicano y con presencia en 14 países de América, contamos con 23 plantas industriales y más de 3.500 colaboradores comprometidos con la innovación.



14

Países



23

Plantas
Industriales



3500

Colaboradores
directos



18

Líneas de
productos



+6500

Clientes
directos

Grupo Rotoplas en Argentina

Contamos con **tres reconocidas marcas**, de fuerte posicionamiento en sus respectivas categorías, para ofrecer **garantía de respaldo en todo el ciclo**.

Más de 25 años en Argentina,
brindando soluciones efectivas para
el **almacenamiento, tratamiento,
presurización y calentamiento
del agua.**

Manual de Instalación

Forteplas by Rotoplas

Tanques domiciliarios para
almacenamiento de agua

Índice

1.	Características del producto	4
1.1.	Datos técnicos	4
2.	Instalación	5
2.1.	Elevación	5
2.2.	Conexión	5
2.3.	Apoyo	6
3.	Instalación de Accesorios opcionales	7
3.1.	Dispositivo de acondicionamiento de agua	7
3.2.	Válvula y flotante Rotoplas	9
	Póliza de garantía	11

1. Características

Forteplas by Rotoplas

Tanques domiciliarios para almacenamiento de agua

IMPORTANTE:

Por favor lea atentamente todo el instructivo para una correcta instalación y uso del producto adquirido.

- **Estructura multicapa con 4 niveles de protección:**
 - Capa externa** (gris): Protección UV
 - Capa intermedia** (negra): Protección contra la luz solar.
 - Capa interna** (blanca): Facilita la identificación y eliminación de impurezas.
 - Capa interna** (transparente): Protección antibacterial. Tecnología **Expel®**
- **Mayor durabilidad**
Fabricados en una sola pieza, con materia prima más flexible.
- **Fácil de instalar**
No necesitan herramientas especializadas.
- **Se adapta a tu instalación**
Salida preparada para que realices la conexión según tu necesidad.
- **Tapa a rosca** con cierre seguro
Evita la contaminación del agua.

1.1. Datos técnicos

	200	300	500	750	1000
Volumen Máximo (L)	211	346	558	777	1026
Altura (cm)	51	79	100	106	130
Diámetro (cm)	83,5	85	98	112	110
Conexiones de salida	Salida preparada para conexión a rosca (incluye adaptador con junta 1 ½")				
Diámetro de boca (cm)	46				

* La conexión deberá realizarla el usuario.

2. Instalación

2.1. Elevación

Por su menor peso y mayor resistencia, los **tanques Forteplas** son muy fáciles de transportar y elevar al lugar de su instalación.

- a. Retire la tapa.
- b. Pase una cuerda por el orificio de la conexión y saque esta por la boca de salida. **(Fig. 1)**
- c. Recuerde que para lograr una presión de agua adecuada en su vivienda, es recomendable que la medida entre la salida más alta (ducha) y la salida del tanque sea como mínimo 2,10 m. **(Fig. 2)**

2.2. Conexión

Utilice su llave grifa para apretar, como máximo un cuarto de vuelta es suficiente. Si observa pérdidas pequeñas utilizar nuevamente la llave grifa y ajustar hasta eliminarlas.

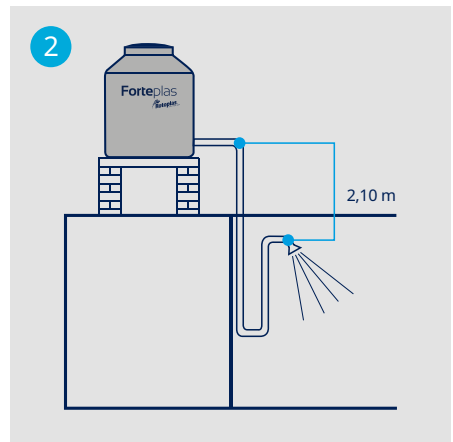
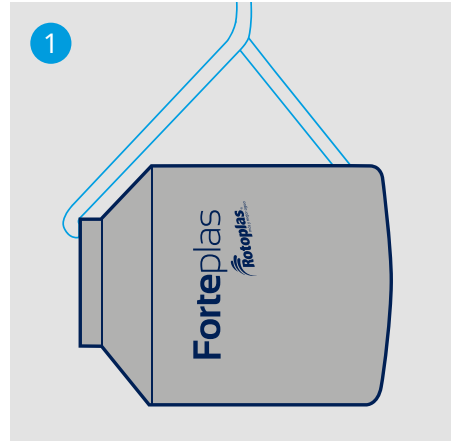

2.3. Apoyo

Rotoplas ampara con su garantía, solamente los tanques que se instalen utilizando las siguientes alternativas de apoyo:

1. Apoyo con base plana

Denominamos **apoyo plano**, a toda superficie en la que el tanque está apoyado sobre una estructura de losa o similar, absolutamente plana y nivelada. **(Fig. 3)**

2. Base de apoyo M600 y M1100

M600 (200, 300, 500 litros)

M1100 (750, 1000 litros)

Si ésta se realiza sobre paredes paralelas, **(Fig. 4)** colocar 4 vigas de 10 cm de ancho cada una **(B)**, a una distancia entre sí que no supere los 20 cm **(A)**. **Apoyar la Base de apoyo** correspondiente al modelo del tanque y girarla 10° respecto de las vigas.

Para mayor seguridad **sujetar con dos grampas omega** a las paredes o vigas para evitar cualquier desplazamiento al apoyar el tanque.

En ningún caso la base para tanque debe tener un voladizo mayor a 10 cm **(C)** respecto de las paredes y vigas de apoyo.

Si las paredes de apoyo construidas **(Fig. 5)** son en "L" o en "ángulo", colocar 3 vigas de 10 cm **(B)** a una distancia no superior a 20 cm entre ellas **(A)**. **Apoyar la Base de apoyo**. En este caso, no hace falta girar 10° ya que queda

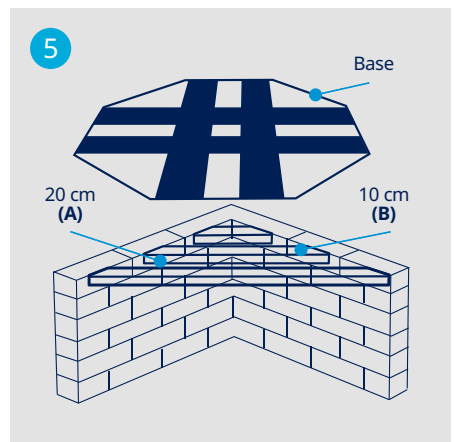
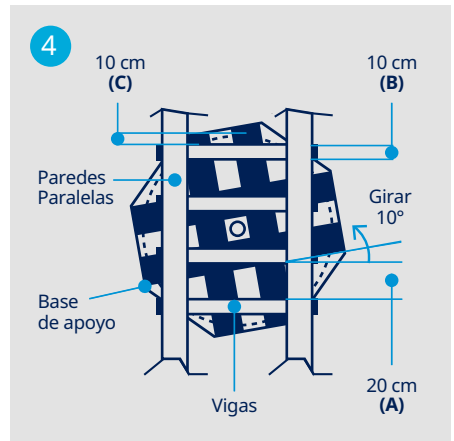

en la posición correcta. En ningún caso la base para tanque debe tener un voladizo mayor a 10 cm respecto de las paredes y vigas de apoyo.

Recordar que en todos los casos la base queda por debajo del tanque. El tanque debe quedar centrado siempre, sin que sobresalgan los vértices de la base de apoyo.

De ser necesario aislar en todos los puntos de contacto con membrana adhesiva entre la base y las vigas si éstas contienen óxido. Luego del llenado si estos parámetros están correctos, su base y su tanque están listos para su funcionamiento.

IMPORTANTE:

Antes del llenado del tanque verificar si no hubo ningún desplazamiento de la base o tanque durante la colocación del colector o bajada, verificar la posición con un nivel.



3. Instalación de Accesorios opcionales

3.1. Dispositivo de acondicionamiento de agua

El Dispositivo de acondicionamiento de agua es opcional para la línea FORTEPLAS. **Debe instalarse en un lugar de fácil acceso** (no colocar el dispositivo junto al tanque), en cualquier punto de la cañería entre la red de suministro y la entrada al tanque (**Fig. 6**). Antes de la instalación del dispositivo de acondicionamiento de agua leer atentamente el Manual de Instalación.

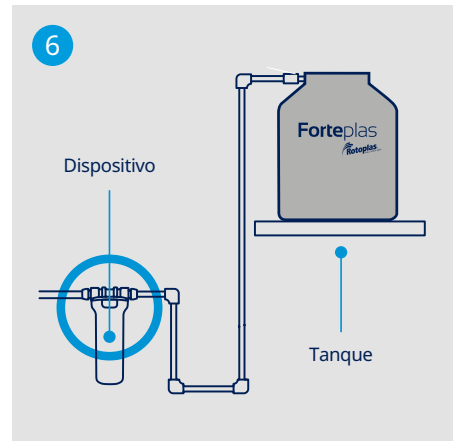

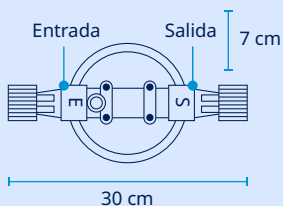
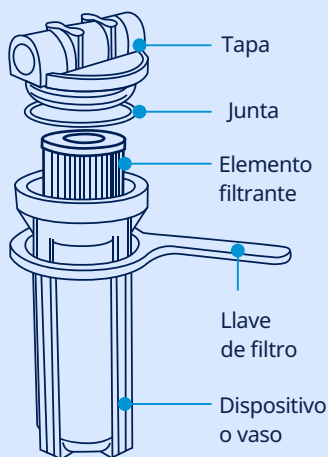

Verifique la correcta posición de la entrada rosca hembra 1/2" o 3/4" (E) y salida rosca hembra 1/2" o 3/4" (S) del agua, claramente indicada en la tapa del dispositivo en relación a la tubería.

Considere dejar 15 cm entre el suelo o apoyo y la base del vaso para facilitar la limpieza y el recambio del elemento filtrante. Recuerde que el lugar debe ser de simple acceso y protegido de posibles impactos.

Al optar por la instalación entre las secciones de tubo sin soporte alguno, se debe utilizar un **apoyo** para no forzar este con su peso. Si es posible, instale el dispositivo con una **ménsula** que sujete la tapa del filtro.

Aplique cinta de teflón en el tubo roscado (si es necesario en adaptadores). En caso de ser necesario un ajuste mayor, utilice una herramienta para girar suavemente sobre el tubo, un máximo de 3/4" de vuelta, es suficiente. **(Fig. 7)**

Limpieza del Cartucho de repuesto

Para el óptimo funcionamiento del Dispositivo, **cada tres meses** (en condiciones normales de calidad del agua), lavar el cartucho con agua, contracorriente y un cepillo suave de modo que se desprendan los sólidos

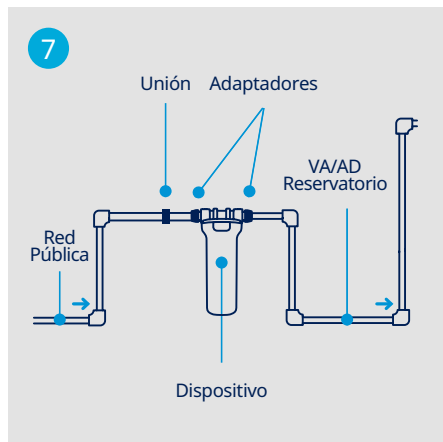

retenidos en los poros de la celulosa, para luego de tres o cuatro lavados, reemplazarlo por uno nuevo. **(Fig. 8)** Recomendamos también lavar el vaso y la tapa. Coloque el cartucho en el cuerpo del vaso y verificar la colocación del **o'ring azul de goma** para el sellado, que se coloca en la cavidad situada por debajo de la rosca interna del cuerpo. Esto es suficiente para sellar la tapa y evitar cualquier fuga de agua.

3.2. Válvula y flotante Rotoplas

Introduzca la válvula de llenado **Rotoplas de 1/2" o 3/4"** –según capacidad– **(1)**, por el orificio **(2)** que se encuentra en el cuello del tanque y sujétela por la parte exterior con la contratuerca **(3)**. Enrosque al extremo exterior de la válvula un conector **(4)** y continúe su instalación habitual hacia el exterior. **(Fig. 9)**

Atornille el flotante **Rotoplas N°5 o N°7** –según capacidad– **(5)**, a la varilla **(6)**, haciendo coincidir el dentado de la cremallera **(7)** del extremo de la varilla del flotante al dentado de la cremallera **(8)** de la válvula.

Ajuste el ángulo de inclinación del flotante **(5)**, a 45° respecto de la válvula de llenado **(1)**, y fije con el tornillo **(9)**.

Instalación de tubería

- A.** Enrosque el tubo de salida roscado, a mano, hasta llegar al tope de la conexión.
- B.** Continúe hacia la vivienda, su instalación habitual.

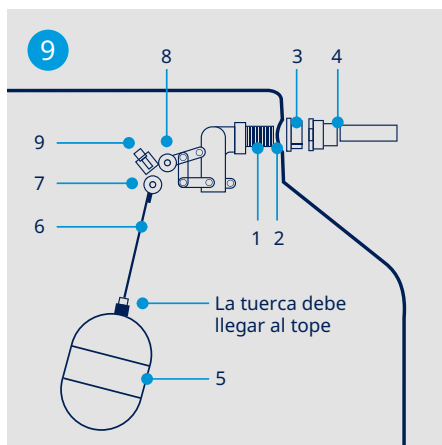
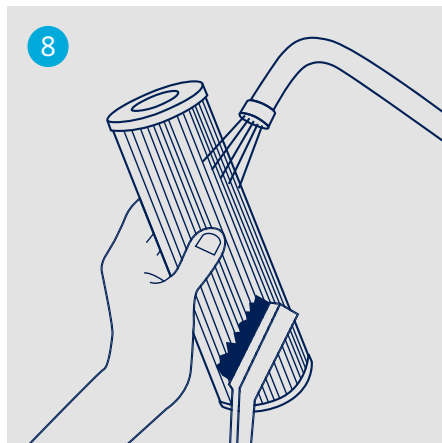

Póliza de Garantía

Validez de garantía:

Tanque FORTEPLAS by Rotoplas: 15 años / Accesorios opcionales: 5 años

CONDICIONES GENERALES DE ESTA GARANTIA.

1. Reposición de producto: ROTOPLAS ARGENTINA S.A. (en adelante, "ROTOPLAS") garantiza –a través de su red de distribuidores autorizados– la buena calidad y ausencia de fallas de los TANQUES FORTEPLAS TRICAPA GRIS by ROTOPLAS por el término de QUINCE (15) años y, de CINCO (5) años para sus Accesorios, comprometiéndose en caso de aparición de tales defectos, a reemplazar los productos con falla por iguales o equivalentes, de acuerdo con las siguientes condiciones:

a) Que el defecto sea de fabricación y/o por fallas en la materia prima utilizada. **b)** Que el producto haya sido instalado y utilizado conforme a los fines para los que fue fabricado y según instrucciones y especificaciones del fabricante, atento al Manual de instalación según edición vigente al momento de realizar la instalación. **c)** Que aparezca la falla se notifique fehacientemente a ROTOPLAS a través del **Servicio de Atención al Cliente Rotoplas al 0.800.122.AGUA (2482)***, dentro de las setenta y dos (72) horas hábiles de detectada la misma. Adicionalmente, se deberá acreditar los datos de la factura original de compra. **d)** En los casos que ROTOPLAS lo determine, que se le permita a/l/os técnicos designados por ROTOPLAS efectuar realizar una evaluación del producto en el sitio instalado. **e)** La determinación de la causa de la falla y la verificación de la correcta instalación y uso conforme a los fines para los que fue fabricado el producto, deberá ser realizada por los laboratorios de ROTOPLAS y/o el equipo de asesores técnicos de ROTOPLAS.

* Desde el Exterior notificar la falla a la siguiente casilla de correo: comex@ips-arg.com

2. Transferibilidad: La presente Garantía es válida de acuerdo con los puntos descriptos en la Cláusula 1 y transferible a nuevos propietarios en caso de venta del inmueble dentro de los términos de la Garantía.

3. La Garantía se limita a asegurar la buena calidad y ausencia de fallas de fabricación y/o materia prima de los tanques FORTEPLAS by ROTOPLAS quedando excluidas las fallas o problemas ocasionados por:

a) Maltrato, roturas o rajaduras durante el transporte o acarreo del producto del comercio al consumidor. **b)** Usos inadecuados. **c)** Instalación inadecuada realizadas por terceros y/o reparaciones por personal ajeno a ROTOPLAS; **d)** Accidentes, fenómenos naturales, y toda otra causa que

no se deba exclusivamente a defectos de fabricación o fallas de materia prima en condiciones normales de instalación. **e)** El uso de los tanques FORTEPLAS by ROTOPLAS es exclusivo para almacenamiento de agua para consumo humano, excluyendo cualquier otra sustancia.

4. Esta Garantía no será válida expresamente en los siguientes casos:

a) Que la instalación no haya sido realizada según las indicaciones del Manual de instalación proporcionado por ROTOPLAS. **b)** Cuando se hayan utilizado accesorios y/o herramientas no recomendadas por ROTOPLAS. **c)** Cuando no se permita el acceso de un técnico designado por ROTOPLAS para la inspección previa del defecto denunciado antes de su remoción, reparación o modificación de la misma, si ROTOPLAS así lo hubiese determinado. **d)** No cumplir con el plazo de aviso mencionado en el punto 1c. **e)** Cuando el tanque manifieste clara evidencia de daño o defecto en instancias previas o posteriores a la instalación debido a factores accidentales perceptibles visualmente en la etapa de montaje o instalación.

5. Para el supuesto de que se formalizara cualquier reclamo de índole legal, las partes se someten a la jurisdicción y competencia de los Tribunales Ordinarios de la Ciudad de Buenos Aires, Argentina, debiendo darse cumplimiento previamente con el trámite de mediación impuesto por Ley 26.589.

Fabricado y garantizado por:

ROTOPLAS ARGENTINA S.A.

Calle 22, N° 358 – Pilar – Buenos Aires – Argentina

info@rotoplas.com / www.gruporotoplas.com.ar



RotoplasArgentina

www.rotoplas.com.ar

Servicio Postventa

0800.122.2482 ☎ 11 7 112 2224

Certificado de Garantía

Fecha

Nombre del propietario

Dirección de instalación

Teléfono.

Nombre y sello del distribuidor

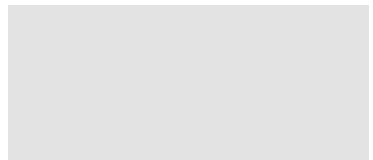

Entendemos el lenguaje del agua



RotoplasArgentina
www.rotoplas.com.ar

Servicio Postventa
0800.122.2482 ☎ 11 7 112 2224

www.gruporotoplas.com.ar



Este manual es propiedad de Rotoplas Argentina S.A. El contenido no puede ser reproducido, transferido o publicado sin el permiso por escrito de Rotoplas Argentina S.A. La responsabilidad de Rotoplas Argentina S.A. relacionada al presente manual se limita a informar a los usuarios sobre las características de los productos y su mejor utilización. En ningún caso pretende enseñar el oficio de instalador, diseño y cálculo de las instalaciones. Las imágenes son simuladas, el color del producto puede variar y los pesos y medidas son aproximados. Rotoplas Argentina S.A. se reserva el derecho a modificar parcial o totalmente el presente manual y los productos que presenta éste sin previo aviso. Para mayor información contacte a su representante de ventas.